

## HDWK

### Консоль для больших нагрузок

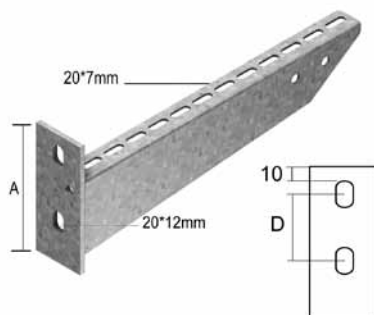

Специально предназначены для использования на стенах и в туннелях

Стандартное исполнение

Горячее цинкование

| Артикул | ↑<br>мм | ↔<br>мм | ↗<br>мм | ↘<br>мм | кг/шт. | 📦  | Наличие на складе | Ед. изм. |
|---------|---------|---------|---------|---------|--------|----|-------------------|----------|
| HDWK100 | 107     | 117     | -       | -       | 0,300  | 24 | ✓                 | шт.      |
| HDWK150 | 112     | 167     | -       | -       | 0,360  | 24 | ✓                 | шт.      |
| HDWK200 | 116     | 217     | -       | -       | 0,430  | 24 | ✓                 | шт.      |
| HDWK250 | 121     | 267     | -       | -       | 0,530  | 12 | ✓                 | шт.      |
| HDWK300 | 125     | 317     | -       | -       | 0,730  | 12 | ✓                 | шт.      |
| HDWK400 | 134     | 417     | -       | -       | 0,880  | 12 | ✓                 | шт.      |

Для монтажа с:

|            |   |   |     |    |       |     |   |     |
|------------|---|---|-----|----|-------|-----|---|-----|
| - HDB10.40 | - | - | M10 | 40 | 0,035 | 250 | ✓ | шт. |
| - HDCRO10  | - | - | M10 | -  | 0,011 | 250 | ✓ | шт. |
| - HDM10    | - | - | M10 | -  | 0,010 | 250 | ✓ | шт. |

Более подробные характеристики данного изделия приведены в конце главы.

Фиксатор для крепления резьбовой шпильки (HDBSKLEM): Заказывается отдельно.

Для симметричного крепления используется HDB12.50 + HDCRO12 + HDM12.

## HDBSKLEM

### Фиксатор для крепления резьбовой шпильки



Быстрое крепление шпильки с использованием зажимного болта. Применим с консолями HDWK и KCLBS.

Стандартное исполнение

Горячее цинкование

| Артикул  | ↑<br>мм | ↔<br>мм | ↗<br>мм | ↘<br>мм | кг/шт. | 📦  | Наличие на складе | Ед. изм. |
|----------|---------|---------|---------|---------|--------|----|-------------------|----------|
| HDBSKLEM | 25      | 125     | -       | -       | 0,120  | 50 | ✓                 | шт.      |

Концы крепятся шпилькой для подвеса TIM.

Дополнительные болты и гайки не требуются.

Шпилька монтируется целиком.

Диаметр шпильки TIM зависит от количества уровней.

Момент затяжки зажимного болта 10 Н/м.